

**МІНІСТЕРСТВО ОСВІТИ І НАУКИ УКРАЇНИ**  
**Уманський державний педагогічний університет**  
**імені Павла Тичини**

**ОСВІТНЬО-ПРОФЕСІЙНА ПРОГРАМА**  
**СЕРЕДНЯ ОСВІТА (ІСТОРІЯ. ПРАВОЗНАВСТВО)**

**першого рівня вищої освіти**

за спеціальністю 014.03 Середня освіта (Історія)

галузь знань 01 Освіта/Педагогіка

Кваліфікація освітня: бакалавр середньої освіти

Кваліфікація професійна: вчитель історії, вчитель правознавства

**ЗАТВЕРДЖЕНО ВЧЕНОЮ РАДОЮ УНІВЕРСИТЕТУ**

Голова вченої ради

А.Ш. Геджик  
(протокол № 11 від 30 квітня 2020 р.)

Освітня програма вводиться в дію з «1» вересня 2020 р.

В.о. ректора П.Ю. Курмаєв

(наказ № 634 від «1» вересня 2020 р.)



Умань, 2020 р.

## ЛИСТ ПОГОДЖЕННЯ

### Освітньо-професійної програми

«Середня освіта (Історія. Правознавство)», галузь знань 01 Освіта/Педагогіка, спеціальність 014.03 Середня освіта (Історія), ступінь вищої освіти – бакалавр; кваліфікація освітня: бакалавр освіти; кваліфікація професійна: вчитель історії, вчитель правознавства

Керівник проектної групи

(гарант освітньої програми)  Возна Зоя Олександрівна

Освітньо-професійну програму схвалено на засіданні кафедри всесвітньої історії та методик навчання УДПУ імені Павла Тичини (протокол № 10 від 24 березня 2020 р.)

Завідувач кафедри  Горохівський Петро Іванович

Освітньо-професійну програму схвалено на засіданні кафедри філософії та суспільних дисциплін УДПУ імені Павла Тичини (протокол № 8 від 25 березня 2020 р.)

Завідувач кафедри  Шачковська Любов Сергіївна

Освітньо-професійну програму схвалено вченою радою історичного факультету УДПУ імені Павла Тичини (протокол № 9 від 26 березня 2020 р.)

Голова вченої ради факультету  Карасевич Анатолій Олександрович

Освітньо-професійну програму погоджено навчально-методичним відділом УДПУ імені Павла Тичини

Начальник відділу  Денисюк Ірина Анатоліївна

Освітньо-професійну програму погоджено навчально-методичною радою УДПУ імені Павла Тичини

Голова ради  Розгон Валентина Володимирівна

## ПЕРЕДМОВА

Освітньо-професійна програма розроблена проектною групою кафедр всесвітньої історії та методик навчання, філософії та суспільних дисциплін Уманського державного педагогічного університету імені Павла Тичини.

Керівник проектної групи (гарант освітньої програми):

Возна Зоя Олександрівна, кандидат педагогічних наук, доцент кафедри всесвітньої історії та методик навчання Уманського державного педагогічного університету імені Павла Тичини.

Члени проектної групи:

1. Барвінок Ольга Володимирівна, кандидат історичних наук, доцент кафедри всесвітньої історії та методик навчання Уманського державного педагогічного університету імені Павла Тичини.

2. Олейнічук Олексій Миколайович, кандидат юридичних наук, доцент кафедри філософії та суспільних дисциплін Уманського державного педагогічного університету імені Павла Тичини.

Рецензії-відгуки зовнішніх стейкхолдерів:

1. Матвієнко Любов Дмитрівна, директор НВК «ЗОШ I-III ступенів № 7 – колегіум» Уманської міської ради.

2. Глушук Тетяна Іванівна, директор ЗОШ I-III ступенів № 14 Уманської міської ради.

3. Гейко Тетяна Миколаївна, начальник відділу культури Уманської міської ради

Рецензії-відгуки зовнішніх стейкхолдерів додаються.

**I. Профіль освітньої програми зі спеціальності 014.03 Середня освіта (Історія. Правознавство)**

<b>1 - Загальна інформація</b>	
<b>Повна назва вищого навчального закладу та структурного підрозділу</b>	Уманський державний педагогічний університет імені Павла Тичини, історичний факультет, кафедра всевітньої історії та методик навчання, кафедра філософії та суспільних дисциплін.
<b>Ступінь вищої освіти та назва кваліфікації мовою оригіналу</b>	Перший рівень вищої освіти Кваліфікація: вчитель історії, вчитель правознавства
<b>Офіційна назва освітньої програми</b>	Освітньо-професійна програма першого рівня вищої освіти (бакалавр) Середня освіта (Історія. Правознавство)
<b>Тип диплому та обсяг освітньої програми</b>	Диплом бакалавра, одиничний, 240 кредитів ЕКТС, термін навчання 3 роки 10 місяців
<b>Наявність акредитації</b>	Серія НД № 2489130 Відповідно до рішення Акредитаційної комісії від 16 червня 2016 р. протокол № 121 (наказ МОН України від 21.06.2016 р. № 79-А) Термін дії сертифіката до 1 липня 2026 р.
<b>Цикл/рівень</b>	НРК – 7 рівень. FQ – ENEA – перший цикл. EQF-LLL – 6 рівень.
<b>Передумови</b>	Наявність повної загальної середньої освіти
<b>Мова(и) викладання</b>	Українська
<b>Термін дії освітньої програми</b>	До 01.07. 2026 р.
<b>Інтернет – адреса постійного розміщення опису освітньої програми</b>	Освітня програма підготовки здобувачів вищої освіти опубліковується на сайті Університету <a href="https://udpu.edu.ua/navchannia/osvitni-prohramy">https://udpu.edu.ua/navchannia/osvitni-prohramy</a> в рубриці «Навчання. Освітні програми»
<b>2 - Мета освітньої програми</b>	
Забезпечити підготовку компетентного фахівця здатного реалізувати професійну освітню діяльність на посаді вчителя історії та правознавства.	
<b>3 - Характеристика освітньої програми</b>	
<b>Предметна область (галузь знань, спеціальність, спеціалізація (за наявності))</b>	<b>Обов'язкові дисципліни</b> <b>I. Цикл загальної підготовки – 80 кредитів.</b> 1.1. Гуманітарна підготовка – 22 кредити. 1.2. Фундаментальна підготовка – 58 кредитів. <b>II. Цикл професійної підготовки – 73 кредити.</b> 2.1. Психолого-педагогічна підготовка – 30 кредитів. 2.2. Науково-предметна підготовка – 43 кредити. <b>Дисципліни вільного вибору студента – 60 кредитів</b> <b>Практична підготовка – 24 кредити</b> <b>Атестація – 3 кредити</b>
<b>Орієнтація освітньої програми</b>	Освітньо-професійна (для бакалавра). Науково-теоретична, методологічна, методична підготовка учителя історії та правознавства.
<b>Основний фокус освітньої програми та спеціалізації</b>	Спеціальна освіта в галузі теорії та методики навчання історії та правознавства, спрямована на організацію, забезпечення та реалізацію освітнього процесу у формальній та/або неформальній освіті.

	Ключові слова: історія, правознавство, міждисциплінарний підхід, дослідження у галузі історії та права, методика навчання історії та правознавства, критичне мислення.
<b>Особливості програми</b>	Комплексне вивчення з історією юридичних наук у межах широкого кола дисциплін. Акцент на освіченість, поглиблення і створення нових знань, здатність до безперервного навчання за індивідуальною освітньою траєкторією.
<b>4 – Придатність випускників до працевлаштування та подальшого навчання</b>	
<b>Придатність до працевлаштування</b>	Бакалавр середньої освіти: основна (базова) школа Бакалавр освіти може займати посади в освітніх і наукових закладах, займатися організаційно-управлінською діяльністю в державних і приватних установах, об'єднаннях громадян. <i>Посади за ДК 003:2010:</i> 2331 – Вчитель загальноосвітнього навчального закладу. 22359.2 – Організатор позакласної і позашкільної виховної роботи з дітьми. 3310 – Інші фахівці в галузі освіти 3340 – Асистент вчителя, викладач-стажист, лаборант (освіта). 2421.2 – Консультант з питань історії. 2443.2 – Консультант із суспільно-політичних питань ( в партіях та інших громадських організаціях). 3436.1 – Помічники керівників підприємств, установ та організацій. Референт.
<b>Подальше навчання</b>	Випускники бакалаврської програми мають можливість продовжити навчання на другому (магістерському) рівні вищої освіти у галузі історії та права. Крім того, здобувачі вищої освіти можуть продовжити своє навчання за програмою другого циклу FQ-EHEA, 8 рівня QF-LLL у навчальних закладах зарубіжних країн у відповідності до угод про співпрацю та обмін студентами.
<b>5 - Викладання та оцінювання</b>	
<b>Викладання та навчання</b>	Ґрунтуються на принципах студентоцентризму, діяльнісного, компетентнісного, контекстного, проблемно-орієнтованого підходів; реалізуються через навчання на основі досліджень, посилення практичної та творчої складової навчання у формі комбінації лекцій, практичних і лабораторних занять; самостійної навчальної та дослідницької роботи з використанням елементів дистанційного навчання; виконання проєктів, моделювання та вирішення проблемних завдань навчальних та виробничих практик, курсових робіт.
<b>Оцінювання</b>	Рейтингова система оцінювання передбачає виконання формульованого (поточного, модульного) та підсумкового оцінювання. Поточний контроль здійснюється під час проведення семінарських та лабораторних занять. Модульний контроль дозволяє визначати загальний рейтинг навчальних досягнень здобувачів вищої освіти, критеріями якого є систематичність та активність на аудиторних заняттях; виконання самостійних та індивідуальних завдань. Підсумковий контроль передбачає семестровий контроль (у формі екзамену чи заліку з навчальної дисципліни) та атестацію здобувачів. Атестація здійснюється у формі комплексного кваліфікаційного екзамену з історії та методики її навчання, випускного екзамену зі спеціалізації: правознавство з методикою навчання. Оцінювання навчальних досягнень здійснюється в балах з наступним переведенням в оцінку за традиційною національною шкалою та шкалою ECTS.
<b>6 – Програмні компетентності</b>	



<b>Інтегральна компетентність</b>	<p>Здатність розв'язувати складні спеціалізовані задачі у сфері загальної середньої освіти, застосовувати сучасні досягнення історичних та правових наук, дидактики історії і правознавства для навчання учнів в умовах динамічних змін в організації навчально-виховного процесу в закладах загальної середньої освіти.</p>
<b>Загальні компетентності(ЗК)</b>	<p><b>ЗК 1.</b> Знання і розуміння предметної області та розуміння професії.  <b>ЗК 2.</b> Здатність спілкуватися державною мовою, використовувати її як засіб для усної та письмової комунікації, обміну знаннями, ідеями.  <b>ЗК 3.</b> Здатність до евристичного пошуку, обробки та аналізу інформації з різних джерел, впевнене і критичне використання технологій інформаційного суспільства для роботи та спілкування.  <b>ЗК 4.</b> Здатність застосовувати набуті знання в практичних ситуаціях, готовність до прийняття самостійних рішень і відповідальності за результати діяльності.  <b>ЗК 5.</b> Здатність до навчання та саморозвитку у професійній діяльності, осмислення інновацій, нових практик та контекстів.  <b>ЗК 6.</b> Уміння будувати суб'єктно-суб'єктні відносини у професійній діяльності.  <b>ЗК 7.</b> Здатність до швидкої адаптації в умовах професійної діяльності, готовність до співпраці, генерування нових ідей.  <b>ЗК 8.</b> Здатність діяти на основі етичних міркувань, цінувати та поважати різноманітність та полікультурність.  <b>ФК 9.</b> Спроможність нести відповідальність за вироблення та ухвалення рішень у непередбачуваних робочих та/або навчальних контекстах  <b>ЗК 10.</b> Здатність використовувати знання іноземної мови в освітній діяльності.</p>
<b>Фахові компетентності спеціальності(ФК)</b>	<p><b>ФК 1.</b> Знання та розуміння змісту й методології фундаментальних і спеціальних історичних дисциплін.  <b>ФК 2.</b> Знання сучасних досліджень в галузі історії та права.  <b>ФК 3.</b> Знання категоріально-понятійного апарату історичної науки, здатність орієнтуватися у науковій періодизації історії, використовувати її як спосіб пізнання історичного процесу.  <b>ФК 4.</b> Уміння самостійно інтерпретувати зміст історичних джерел, уміння представляти та обговорювати відображені в них історичні факти, явища, події.  <b>ФК 5.</b> Здатність критично аналізувати історичні джерела, визначати власну позицію щодо суперечливих питань в історії, формувати в учнів цілісну картину суспільного розвитку через міжпредметні зв'язки.  <b>ФК 6.</b> Здатність здійснювати історіографічний аналіз і орієнтуватися в провідних течіях, напрямках, наукових школах сучасної історичної науки  <b>ФК 7.</b> Застосовувати набуті знання гуманітарних наук в професійній діяльності.  <b>ФК 8.</b> Знання основ теорії держави і права.  <b>ФК 9.</b> Знання засад і доктрин національного права, а також змісту правових інститутів.  <b>ФК 10.</b> Знання міжнародних стандартів прав людини.  <b>ФК 11.</b> Здатність працювати з юридичної джерелами, здатність до їх логічного, критичного і системного аналізу, розуміння їх правового характеру і значення.  <b>ФК 12.</b> Уміння застосувати знання при моделюванні правових ситуацій на уроках.  <b>ФК 13.</b> Здатність до критичного та системного аналізу правових</p>

	<p>явищ і застосування набутих знань у професійній діяльності.</p> <p><b>ФК 14.</b> Знання наукових основ методики навчання історії та правознавства, організації процесу пізнання в учнів різних вікових категорій.</p> <p><b>ФК 15</b> Знання нових підходів до шільної історичної освіти в умовах багатокультурного суспільства та процесу євроінтеграції.</p> <p><b>ФК 16.</b> Знання змісту, форм та методів позакласної й позашкільної роботи з історії та правознавства.</p> <p><b>ФК 17.</b> Здатність застосовувати у професійній діяльності особистісні якості, а саме: емпатійність, комунікативність, рефлексивність, відповідальність, здатність до самоаналізу і самоуправління, фахового зростання.</p>
<b>7 – Програмні результати навчання</b>	
	<p><b>ПРН 1.</b> Демонструє знання змісту фундаментальних і спеціальних історичних дисциплін. Виявляє здатність аналізувати історичні процеси і події у їх порівнянні та взаємозв'язку.</p> <p><b>ПРН 2.</b> Володіє історичною періодизацією як способом пізнання історичного процесу. Здатний розглядати суспільні явища в розвитку та конкретно-історичних умовах певного часу.</p> <p><b>ПРН 3.</b> Здійснює аналіз сучасних наукових досліджень з проблем вітчизняної та всесвітньої історії та застосовує на практиці</p> <p><b>ПРН 4.</b> Володіє термінологічним апаратом історичної науки. Знає основні юридичні терміни і категорії.</p> <p><b>ПРН 5.</b> Здатний працювати з джерелами інформації, інтегрувати їх зміст у практичній діяльності.</p> <p><b>ПРН 6.</b> Демонструє знання системи українського законодавства та його основних галузей.</p> <p><b>ПРН 7.</b> Демонструє знання понять та способів реалізації норм права, механізмів правового регулювання; основних складових верховенства права та процесуальних норм, які його забезпечують.</p> <p><b>ПРН 8.</b> Здатний обирати оптимальні методики правового навчання та виховання.</p> <p><b>ПРН 9.</b> Виявляє здатність проектувати і здійснювати навчальний процес з урахуванням державних вимог в умовах формальної і неформальної освіти.</p> <p><b>ПРН 10.</b> Виявляє здатність визначати рівень та реалізовувати траєкторію особистісного розвитку учнів.</p> <p><b>ПРН 11.</b> Уміє працювати на уроках з компетентнісно-орієнтованими методиками, реалізовувати інтегроване навчання.</p> <p><b>ПРН 12.</b> Виявляє здатність організовувати позаурочну, позашкільну роботу учнів у закладах загальної середньої освіти.</p> <p><b>ПРН 13.</b> Здатність реалізовувати нові підходи до історичної освіти учнів, спрямовані на розвиток полікультурної компетентності учнів.</p> <p><b>ПРН 14.</b> Готовність застосовувати людиноцентричний підхід у практичній діяльності.</p> <p><b>ПРН 15.</b> Готовність бути відповідальним за вироблення та ухвалення самостійних рішень.</p>
<b>3 – Ресурсне забезпечення реалізації програми</b>	
<b>Кадрове забезпечення</b>	<p><b>Проектна група:</b>  Возна Зоя Олександрівна, кандидат педагогічних наук, доцент кафедри всесвітньої історії та методик навчання Уманського державного педагогічного університету імені Павла Тичини  І.Барвінок Ольга Володимирівна, кандидат історичних наук, доцент кафедри всесвітньої історії та методик навчання Уманського державного педагогічного університету імені Павла Тичини.</p>

	<p>2. Олейнічук Олексій Миколайович, кандидат юридичних наук, доцент кафедри філософії та суспільних дисциплін Уманського державного педагогічного університету імені Павла Тичини.</p> <p><b>Гарант освітньо-професійної програми:</b> Возна Зоя Олександрівна, кандидат педагогічних наук, доцент кафедри всесвітньої історії та методик навчання Уманського державного педагогічного університету імені Павла Тичини</p> <p><b>Група забезпечення:</b> процес навчання забезпечують провідні фахівці кафедр, в складі 6 докторів наук, 34 кандидатів наук та 8 викладачів.</p> <p>До реалізації програми залучаються провідні вчені науково-дослідних інститутів НАН України, вчені Академії АПН України та науковці інших вітчизняних і закордонних університетів.</p>
<b>Матеріально-технічне забезпечення</b>	– Майбутні фахівці мають доступ до технічних можливостей комп'ютерного класу, аудиторій з мультимедійними проекторами та мультимедійними дошками, вільний безперебійний доступ до мережі Internet.
<b>Інформаційне навчально-методичне забезпечення</b>	та Задля цілісності та безперервності навчального процесу для послуг студентів функціонує Бібліотека Уманського державного педагогічного університету імені Павла Тичини, методичний кабінет навчальної та навчально-методичної літератури історичного факультету УДПУ імені Павла Тичини, факультетський та кафедральний Web-сайти. Навчальний процес забезпечений навчально-методичними комплексами, підручниками та посібниками. Навчальні курси розміщені в системі дистанційного навчання Moodle. Наукові роботи завантажені в інституційний репозитарій.
<b>9 – Академічна мобільність</b>	
<b>Національна кредитна мобільність</b>	<p>Здобувачі вищої освіти здійснюють право на внутрішню академічну мобільність, яка реалізується у закладах (установах) – партнерах в межах України. Усталеною формою академічної мобільності для бакалавра є проходження навчальної та виробничої практик на базах закладів освіти, організацій, установ різних типів, форм власності та підпорядкування, про що свідчать угоди, заключені з:</p> <ul style="list-style-type: none"> <li>- Уманською загальноосвітньою школою I-III ступенів № 14 Уманської міської ради Черкаської області;</li> <li>- Уманською загальноосвітньою школою I-III ступенів № 3 Уманської міської ради Черкаської області;</li> <li>- Уманською загальноосвітньою школою I-III ступенів № 11 ім. М. П. Бажана Уманської міської ради Черкаської області;</li> <li>- Уманською загальноосвітньою школою I-III ступенів № 9 Уманської міської ради Черкаської області;</li> <li>- Уманським НВК № 17 «Загальноосвітня школа I-III ступенів – дошкільний заклад» Уманської міської ради Черкаської області;</li> <li>- Уманським НВК «Загальноосвітня школа I-III ступенів № 7-колегіум» Уманської міської ради Черкаської області;</li> <li>- Уманським НВК «Загальноосвітня школа I-III ступенів № 10-медична гімназія» Уманської міської ради Черкаської області;</li> <li>- Державним історико-культурним заповідником «Трипільська культура»;</li> <li>- Інститутом археології НАН України у м. Києві;</li> <li>- Уманським краєзнавчим музеєм;</li> <li>- Державним історико-архітектурним заповідником «Стара Умань»;</li> <li>- Всеукраїнською громадською організацією «Асоціація українських правників»</li> </ul>



	<ul style="list-style-type: none"> <li>- Уманським місцевим центром з надання безоплатної вторинної правової допомоги;</li> <li>- Відділом освіти, молоді та спорту Уманської районної державної адміністрації Черкаської області;</li> <li>- Службою у справах дітей Уманської міської ради;</li> <li>- Службою у справах дітей Уманської районної адміністрації;</li> <li>- Уманським гуманітарно-педагогічним коледжем ім. Т. Г. Шевченка;</li> <li>- Христинівською спеціалізованою школою I-III ступенів №1 імені О.С. Корнійчука Христинівської районної ради Черкаської області;</li> <li>- Виконавчим комітетом Уманської міської ради;</li> <li>- Відділом освіти, молоді та спорту Уманської Районної Державної Адміністрації.</li> </ul>
<b>Міжнародна кредитна мобільність</b>	<p>Право здобувачів вищої освіти на академічну можливість реалізовується на підставі міжнародних програм і проектів, договорів про співробітництво в галузі освіти і науки між університетом та закладами -партнерами або з власної ініціативи здобувача, підтримуваної адміністрацією Університету, на основі індивідуальних запрошень. Формами академічної мобільності здобувачів вищої освіти в Університеті є навчання за програмами академічної мобільності, мовне або наукове стажування.</p> <p>Навчання учасників освітнього процесу за програмами академічної мобільності може передбачати отримання випускниками документа про вищу освіту, а також спільних або подвійних документів про вищу освіту закладів-партнерів. Реалізовується програма подвійного диплому в закладах:</p> <p>Поморська академія в м. Слупську (Польща)  Гуманітарно-природничий університет імені Яна Длугоша в м. Ченстохові (Польща)  Інститут європейської культури Познанського університету імені Адама Міцкевича в м. Гнєзно (Польща)</p>
<b>Навчання іноземних здобувачів вищої освіти</b>	<p>Передбачена можливість навчання іноземних студентів.</p> <p>Іноземні студенти навчаються за окремим навчальним планом, в якому за рахунок дисциплін гуманітарного циклу виділено 600 годин (20 кредитів) на вивчення мови навчання впродовж 4 років з виходом на державний екзамен.</p>

## II. Перелік компонент освітньо-професійної програми

Код н/д	Компоненти освітньої програми (навчальні дисципліни, курсові проекти(роботи), практики, кваліфікаційна робота)	Кількість кредитів	Форма підсумк. контролю
1	2	3	4
<b>Обов'язкові компоненти ОП</b>			
I	<b>Цикл загальної підготовки</b>		
1.1	<b>Гуманітарна підготовка</b>		
ГП 1.1.01	Українська мова	3	екзамен

ГП 1.1.02	Іноземна мова	6	екзамен
ГП 1.1.03	Історія української культури	3	екзамен
ГП 1.1.04	Філософія	3	екзамен
ГП 1.1.05	Політологія	3	екзамен
ГП 1.1.06	Історія культури зарубіжних країн	3	екзамен
<b>1.2</b>	<b>Фундаментальна підготовка</b>		
ФП 1.2.01	Археологія	3	екзамен
ФП 1.2.02	Трудове право України	3	залік
ФП 1.2.03	Сімейне право України	3	залік
ФП 1.2.04	Фізичне виховання		залік
ФП 1.2.05	Джерелознавство історії України	3	залік
ФП 1.2.06	Давня і середньовічна історія України	5	екзамен
ФП 1.2.07	Історія України пізнього середньовіччя (XVI-сер. XVII ст.)	3	екзамен
ФП 1.2.08	Історія України ранньомодерної доби (сер. XVII-XVIII ст.)	4	екзамен
ФП 1.2.09	Історія України XIX ст.	4	екзамен
ФП 1.2.10	Історія України XX ст.	6	екзамен
ФП 1.2.11	Історія стародавнього світу	4	екзамен
ФП 1.2.12	Історія середніх віків	5	екзамен
ФП 1.2.13	Правове регулювання захисту прав людини	4	екзамен
ФП 1.2.14	Конституційне право України	3	екзамен
ФП 1.2.15	Теорія держави і права	3	залік
ФП 1.2.16	Адміністративне право України	3	екзамен
ФП 1.2.17	Курсова робота з історії України	1	
ФП 1.2.18	Курсова робота з правознавчих дисциплін	1	
<b>II Цикл професійної підготовки</b>			
<b>2.1 Психолого-педагогічна підготовка</b>			
ППП 2.1.01	Педагогіка	5	екзамен

ППП 2.1.02	Психологія	5	екзамен
ППП 2.1.03	НІТ в історії	3	залік
ППП 2.1.04	Теорія та методика навчання історії	4	екзамен
ППП 2.1.05	Теорія та методика громадянської освіти	3	екзамен
ППП 2.1.06	Методика навчання правознавства	3	екзамен
ППП 2.1.07	Організація проектної діяльності	3	залік
ППП 2.1.08	Курсова робота з педагогіки або психології	1	
<b>2.2 Науково-предметна підготовка</b>			
НПП 2.2.01	Історія слов'янських народів	10	екзамен
НПП 2.2.02	Нова історія країн Європи та Америки	4	екзамен
НПП 2.3.03	Новітня історія країн Європи та Америки	4	екзамен
НПП 2.3.03	Нова історія країн Азії та Африки	4	екзамен
НПП 2.2.05	Новітня історія країн Азії та Африки	4	екзамен
НПП 2.2.06	Історіографія історії України	3	екзамен
НПП 2.2.07	Історіографія всесвітньої історії	3	екзамен
НПП 2.2.08	Цивільне та господарське право	3	екзамен
НПП 2.2.09	Пам'яткознавство і музеєзнавство	3	залік
НПП 2.2.10	Кримінальне право України	3	залік
НПП 2.2.11	Історична географія України	3	залік
НПП 2.2.12	Військова історія України	3	екзамен
<b>Загальний обсяг обов'язкових компонент</b>		<b>153</b>	
<b>Вибіркові компоненти ОП</b>			
<b>Загальний обсяг вибірових компонент:</b>		<b>60</b>	
	<b>Практична підготовка</b>		
	<b>Навчальна практика</b>	<b>15</b>	
П 01	Археологічна	3	залік
П 02	Музейна	3	залік
П 03	Правова	3	залік

П 04	Педагогічна	6	залік
	<b>Виробнича практика</b>	<b>9</b>	
П 05	Виробнича (педагогічна)	9	залік
<b>Загальний обсяг практичної підготовки:</b>		<b>24</b>	
	<b>Атестація</b>	<b>3</b>	
<b>ЗАГАЛЬНИЙ ОБСЯГ ОСВІТНЬОЇ ПРОГРАМИ</b>		<b>240</b>	

### III. Перелік освітніх компонент освітньо-професійної програми та їх логічна послідовність

<b>Обов'язкові компоненти освітньої програми (навчальні дисципліни, практики, атестації)</b>	
<b>1 семестр</b>	
ГП 1.1.01	Українська мова
ГП 1.1.03	Історія української культури
ФП 1.2.04	Фізичне виховання
ППП 2.1.02	Психологія
ФП 1.2.01	Археологія
ФП 1.2.06	Давня і середньовічна історія України
ФП 1.2.11	Історія стародавнього світу
НПП 2.2.01	Історія слов'янських народів
ФП 1.2.05	Джерелознавство історії України
НПП 2.2.11	Історична географія України
ФП 1.2.15	Теорія держави і права
ФП 1.2.14	Конституційне право України
ФП 1.2.03	Сімейне право України
<b>2 семестр</b>	
ППП 2.1.02	Психологія
ФП 1.2.04	Фізичне виховання
ГП 1.1.02	Іноземна мова
ФП 1.2.06	Давня і середньовічна історія України
ФП 1.2.11	Історія стародавнього світу



НПП 2.2.01	Історія слов'янських народів
НПП 2.2.12	Військова історія України
НПП 2.2.10	Кримінальне право України
ФП 1.2.16	Адміністративне право України
П 01	Археологічна практика
<b>3 семестр</b>	
ГП 1.1.02	Іноземна мова
ГП 1.1.04	Філософія
ГП 1.1.06	Історія культури зарубіжних країн
ППП 2.1.01	Педагогіка
НПП 2.2.01	Історія слов'янських народів
ФП 1.2.12	Історія середніх віків
ФП 1.2.08	Історія України ранньомодерної доби (сер. XVII-XVIII ст.)
ППП 2.1.03	НІТ в історії
ФП 1.2.16	Адміністративне право України
ФП 1.2.02	Трудове право України
НПП 2.2.08	Цивільне та господарське право
<b>4 семестр</b>	
ГП 1.1.02	Іноземна мова
ППП 2.1.01	Педагогіка
ППП 2.1.08	Курсова робота з педагогіки або психології
НПП 2.2.01	Історія слов'янських народів
ФП 1.2.08	Історія України ранньомодерної доби (сер. XVII-XVIII ст.)
ФП 1.2.12	Історія середніх віків
ППП 2.1.06	Методика навчання правознавства
НПП 2.2.09	Пам'яткознавство і музеєзнавство
П 02	Музейна практика
<b>5 семестр</b>	
НПП 2.2.01	Історія слов'янських народів
ФП 1.2.09	Історія України XIX ст.
НПП 2.2.02	Нова історія країн Європи та Америки

НПП 2.3.04	Нова історія країн Азії та Африки
ППП 2.1.04	Теорія та методика навчання історії
ППП 2.1.06	Методика навчання правознавства
ППП 2.1.07	Організація проектної діяльності
<b>6 семестр</b>	
ГП 1.1.05	Політологія
ФП 1.2.10	Історія України ХХ ст.
НПП 2.2.02	Нова історія країн Європи та Америки
НПП 2.3.04	Нова історія країн Азії та Африки
ППП 2.1.04	Теорія та методика навчання історії
ППП 2.1.05	Теорія та методика громадянської освіти
П 04	Педагогічна практика
П 03	Правова практика
ФП 1.2.17	Курсова робота з історії України
<b>7 семестр</b>	
НПП 2.3.03	Новітня історія країн Європи та Америки
НПП 2.2.05	Новітня історія країн Азії та Африки
ФП 1.2.10	Історія України ХХ ст.
НПП 2.2.06	Історіографія історії України
ППП 2.1.05	Теорія та методика громадянської освіти
ФП 1.2.18	Курсова робота з правознавчих дисциплін
П 04	Педагогічна практика
<b>8 семестр</b>	
ФП 1.2.13	Правове регулювання захисту прав людини
НПП 2.3.03	Новітня історія країн Європи та Америки
НПП 2.2.05	Новітня історія країн Азії та Африки
НПП 2.2.07	Історіографія всесвітньої історії
П 05	Виробнича практика

#### IV. ОПИС ПРОГРАМИ

Компетентності, якими повинен оволодіти здобувач	Програмні результати навчання	Найменування навчальних дисциплін, практик
<b>Обов'язкові компоненти ОП</b>		
<b>I. Цикл загальної підготовки</b>		
<b>Гуманітарна підготовка</b>		
<p>Здатність дотримуватися оптимальної мовної поведінки у професійній сфері; доречно використовувати різні мовні засоби відповідно до комунікативних намірів та етикетних ситуацій; скласти різні типи документів, правильно добираючи мовні засоби, що репрезентують їх специфіку.</p>	<p>Знання норм сучасної української мови в професійному спілкуванні, розуміння мовних стереотипів комунікації за фахом, основних вимог загальномовної та фахової мовної культури.</p> <p>Уміння правильно використовувати різні мовні засоби залежно від сфери й мети спілкування; послуговуватись всім лексичним багатством української мови; користуватись термінологічними, енциклопедичними та загальномовними словниками; дотримуватись вимог мовного етикету в будь-якій ситуації спілкування. Здатність підвищувати загальномовний рівень, формувати особисті практичні навички ділового усного і писемного спілкування в колективі, розвивати комунікативні здібності. Здатність демонструвати навички самоконтролю за дотриманням мовних норм у спілкуванні; вміння та навички мовної поведінки у професійній сфері.</p>	Українська мова
<p>Здатність демонструвати необхідну комунікативну спроможність в сфері професійного та ситуативного спілкування в усній і письмовій формі; навички практичного володіння іноземною мовою в різних видах мовленнєвої діяльності в обсязі тематики, що обумовлена професійними потребами.</p>	<p>Знання лексики та граматичного матеріалу іноземної мови для роботи з оригінальною літературою, з тим, щоб вміти одержувати професійну інформацію з іноземних джерел, а також для розвитку навичок проведення бесіди-діалогу на рівні професійного мовлення. Уміння здобувати, оволодівати новітньою фаховою інформацією через іноземні джерела.</p> <p>Здатність укладати професійні тексти і документи іноземною мовою, демонструючи міжкультурне розуміння та попередні знання у конкретному професійному контексті..</p> <p>Здатність підвищувати загальномовний рівень, формувати особисті практичні навички. Готовність до соціальної взаємодії у мультидисциплінарному та мультикультурному середовищі та управління їх участю.</p>	Іноземна мова
<p>Знання здобутків української матеріальної та духовної культури від її витоків до сьогодення, можливостей запозичення культурних цінностей інших народів. Здатність до порівняльного аналізу ролі і місця вітчизняної культури у контексті світових та європейських культуротворчих процесів. Здатність усвідомлено ставитися до історичної пам'яті як частини культурного капіталу, формувати на її основі соціально-моральної позиції особистості.</p>	<p>Знання концептуальних засад історії та теорії української культури, історії становлення та розвитку окремих галузей, міжкультурних зв'язків України з країнами Європи та світу; проблем та перспектив розвитку української культури у сучасному цивілізаційному процесі. Уміння збирати, систематизувати інформацію, здійснювати порівняльний аналіз та використовувати її у практичній діяльності.</p> <p>Здатність аналізувати різноманітні явища української культури; оперувати основними термінами і поняттями; оцінювати значення культурних досягнень українського народу та внесок видатних діячів культури України. Здатність застосовувати соціально-культурні нормативи у поведінці, розвитку особистої культури.</p>	Історія культури української
<p>Знання основних теоретичних положень, фундаментальних філософських</p>	<p>Знання основних етапів розвитку світової та вітчизняної філософії; значення основних</p>	

<p>категорій зі сфер онтології, гносеології, логіки, науки, соціальної філософії, історії філософії, філософії культури, етики, естетики техніки, релігієзнавства. Здатність синтезувати набуті знання із фахових та гуманітарних дисциплін у цілісне світосприйняття; застосовувати набуті знання при аналізі реалій сучасного суспільного буття; формувати власну позицію щодо актуальних проблем сьогодення.</p>	<p>філософських понять і категорій; специфіки та структури філософського знання; основного кола філософських проблем; специфіки філософського підходу до пізнання. Здатність демонструвати сформований науковий світогляд, філософську культуру мислення та пізнання; аналізувати проблеми сучасного життя із використанням філософських понять та категорій; інтерпретувати зміст текстів першоджерел; обґрунтовувати власну світоглядну позицію. Здатність демонструвати свідоме застосування в професійній діяльності філософської методології та знань. Готовність до саморозвитку та духовного самовдосконалення.</p>	<p><b>Філософія</b></p>
<p>Знання сутності політики як явища соціального і духовного буття людини, її специфіки і місця в системі культури, основні положення різних політичних вчень. Здатність визначати суттєві ознаки і типологію сучасних політичних систем та їх елементів, аналізувати сучасні тенденції політичного життя України та міжнародних політичних відносин, Оцінювати вимоги основних вітчизняних та міжнародних нормативно-правових актів у політичній сфері.</p>	<p>Знання основних закономірностей діяльності з керівництва і управління суспільними процесами на основі публічної влади, основних понять і категорій політичної науки, методів політичних досліджень, особливостей функціонування сучасних політичних інститутів, форм держав, історії політичної думки. Уміння самостійно аналізувати причини і наслідки політичних явищ і процесів, роль в них ідеологічних чинників, традицій, уявлень і переконань громадян. Здатність виявляти важливість загальнолюдських цінностей свободи, рівності, справедливості, демократії, миру тощо. Здатність займати в суспільстві активну громадянську позицію, протистояти спробам маніпулювання масовою та індивідуальною свідомістю членів суспільства, застосовувати когнітивні уміння на практиці</p>	<p><b>Політологія</b></p>
<p>Знання основних культурологічних понять історії світової культури, основних здобутків історії культури кожної культурно-історичної епохи. Здатність до порівняльного аналізу контекстів світових та культуротворчих процесів. Здатність усвідомлено ставитися до історичної пам'яті як частини культурного капіталу, формувати на її основі соціально-моральну позиції особистості</p>	<p>Знання концептуальних засад історії та теорії культури зарубіжних країн, основних культурологічних понять історії світової культури, особливостей кожної культурно-історичної епохи, їх спільних та відмінних рис, основних здобутків культури зарубіжних країн. Уміння аналізувати особливості культури країн у різні культурно-історичні епохи, проводити компаративний аналіз розвитку, прогнозувати тенденції подальшого розвитку зарубіжної культури з урахуванням історично-культурних закономірностей. Готовність застосувати соціально-культурні нормативи у поведінці. Здатність до продуктивної співпраці, до розвитку власної культури, соціально-активної життєвої позиції.</p>	<p><b>Історія культур зарубіжних країн</b></p>
<p><b>Фундаментальна підготовка</b></p>		
<p>Знання предмету та об'єкту археології; основних методів дослідження археологічних пам'яток; типів археологічних пам'яток; процедуру археологічного дослідження; основні галузі археології. Здатність характеризувати сучасні концепції та інтерпретації археологічних пам'яток з території України.</p>	<p>Знання основних досягнень сучасної академічної науки у галузі вивчення давньої історії України, етапів антропо- і соціогенезу людства; закономірностей розвитку історико-культурних типів у світі та характерних ознак матеріальної культури України, основних методів археологічних досліджень. Здатність використовувати отримані знання і переносити їх в нову ситуацію, при проведенні занять відповідно до фаху і спеціалізації аналізувати світовий історико-</p>	<p><b>Археологія</b></p>



	культурний процесу взаємозв'язку із розвитком суспільства на території України. Готовність застосовувати науковий підхід до аналізу та інтерпретації археологічних матеріалів як основи реконструкції історичного процесу	
Знання основних принципів та джерел трудового права, чинні норми Конституції України, Кодексу законів про працю України та інших нормативно-правових актів, що регулюють трудові відносини. Здатність правильно тлумачити та застосовувати норми трудового законодавства в процесі роботи за спеціальністю.	Знання теоретичних положень трудового права, основних принципів та джерел трудового права, чинних норм Конституції України, Кодексу законів про працю України та інших нормативно-правових актів, що регулюють трудові відносини. Уміння тлумачити та застосовувати норми трудового законодавства в процесі роботи за спеціальністю, аргументувати власну точку зору з конкретних питань регулювання трудових відносин, давати їм правову оцінку.	Трудове право України
Знання суті та значення сімейного права, змісту нормативних актів, які регулюють сімейні правовідносини, галузевої юридичної літератури, форм, методів правового регулювання сімейних правовідносин, зміст основних категорій та інститутів сімейного права. Здатність тлумачити та правильно застосовувати норми сімейного права, судову практику у справах, які виникають із сімейних правовідносин, з метою прийняття обґрунтованих рішень у спірних питаннях.	Знання основних доктринальних положень сімейного права, положень українського законодавства у сфері сімейного права. Уміння аналізувати і узагальнювати судову практику, зокрема, застосування сімейного законодавства судами України, органами опіки і піклування, іншими державними органами. Здатність застосовувати норми у сфері регулювання сімейних відносин, вирішувати практичні завдання та складати процесуальні документи. Готовність застосовувати норми адміністративного права в процесі роботи за спеціальністю, визначати перспективи та основні напрями розвитку сімейного законодавства.	Сімейне право України
Здатність використовувати знання, уміння і навички з метою збереження та зміцнення власного здоров'я і забезпечення фахової дієздатності. Готовність до реалізації установлення на здоровий спосіб життя, фізичне удосконалення і самовиховання.	Знання теоретичних, методичних та організаційних основ фізичної культури. Здатність виявляти сформованість мотиваційно-ціннісного ставлення до фізичної культури, потребу в регулярних заняттях фізичними вправами і спортом. Розуміння значення фізичної культури і здорового способу, здатність переконувати в цьому учнів, формувати в них здоров'язберігаючу компетентність, усвідомлення цінностей фізичної культури, її активного використання у всебічному розвитку особистості. Здатність використовувати набуті навички у професійній діяльності.	Фізичне виховання
Здатність характеризувати різні групи джерел; визначати репрезентативність джерел, їх достовірність та значення; робити узагальнюючі висновки; застосовувати теоретичні знання у всіх видах джерелознавчого аналізу; володіти методикою пошуку, опрацювання і використання історичних джерел.	Знання предмету і теорії історичного джерелознавства, природи джерел, їх зміст та інформативний потенціал. Знання основних етапів розвитку історичного джерелознавства, його методичних засад; класифікацію історичних джерел, їх особливості. Здатність демонструвати сформовані системні навички аналізу джерел з історії України, самостійного осмислення закономірностей історичного розвитку. Здатність застосувати сучасні методи джерелознавства у навчальній та професійній діяльності. Вміння демонструвати мотивацію до поглиблення інструментальних знань та когнітивних умінь для подальшого вивчення вітчизняної	Джерелознавство історії України

	та світової історії, встановлення між предметних зв'язків.	
Здатність до абстрактного мислення, аналізу і синтезу. Здатність на основі вивчення та аналізу різноманітних історичних джерел визначати певні закономірності та особливості розвитку людського суспільства на території України на різних етапах його розвитку.	Знання сучасних методів історичного пізнання та використання історичного термінологічно-понятійного апарату. Здатність визначати характерні риси основних періодів стародавньої та середньовічної української історії, їхні особливості, визначальні події та явища в кожному з них. Готовність застосовувати набуті знання, навички та вміння в самостійній практичній, науковій та педагогічній роботі. Спроможність використовувати міжпредметні зв'язки для комплексного дослідження ключових проблем історії України давньої та середньовічної доби.	Давня і середньовічна історія України
Знати історичне минуле українського народу кінця XVI - XVII ст. Розуміти контекст в причини історичних подій. Володіти понятійно-категорійним апаратом відповідної доби. Уміти працювати з історичними джерелами. Знати основну хронологію історії України кінця XVI - XVII століть.	Усвідомлення взаємозв'язку між фактами, подіями, явищами і процесами в XVI – XVII ст. Усвідомлення відмінностей в історіографічних поглядах різних періодів та в різних контекстах. Усвідомлення соціальних функцій історика, розуміння можливості використання історії для досягнення політичних цілей, в тому числі наслідків зловживання історією. Здатність використовувати у професійній діяльності наукові праці та інформаційно-довідкові видання (бібліографічні довідники, путівники до архівних фондів, архівні описи тощо), сучасні інформаційно-пошукові системи. Здатність відшукувати необхідні для освітньої та наукової діяльності історичні джерела (архівні та опубліковані документи, етнографічні, картографічні матеріали, музейні експонати, археологічні артефакти і т. п.). Здатність використовувати релевантні методи опрацювання історичних джерел, зокрема інструментарій спеціальних історичних дисциплін, а також сучасні інформаційні технології для обробки історичних даних. Здатність вільно оперувати спеціальною термінологією.	Історія України пізнього середньовіччя (XVI-сер. XVII ст.)
Знати історичне минуле українського народу кінця XVI - XVIII ст. Розуміти контекст в причини історичних подій. Володіти понятійно-категорійним апаратом відповідної доби. Уміти працювати з історичними джерелами. Знати основну хронологію історії України кінця XVI - XVIII століть.	Усвідомлення взаємозв'язку між фактами, подіями, явищами і процесами в XVI – XVIII ст. Усвідомлення відмінностей в історіографічних поглядах різних періодів та в різних контекстах. Усвідомлення соціальних функцій історика, розуміння можливості використання історії для досягнення політичних цілей, в тому числі наслідків зловживання історією. Здатність використовувати у професійній діяльності наукові праці та інформаційно-довідкові видання (бібліографічні довідники, путівники до архівних фондів, архівні описи тощо), сучасні інформаційно-пошукові системи. Здатність відшукувати необхідні	Історія України ранньомодерної доби (сер. XVII-XVIII ст.)

	<p>для освітньої та наукової діяльності історичні джерела (архівні та опубліковані документи, етнографічні, картографічні матеріали, музейні експонати, археологічні артефакти і т. п.).</p> <p>Здатність використовувати релевантні методи опрацювання історичних джерел, зокрема інструментарій спеціальних історичних дисциплін, а також сучасні інформаційні технології для обробки історичних даних.</p> <p>Здатність використовувати фахові знання та професійні навички для виявлення, охорони та популяризації історико-культурної спадщини.</p> <p>Здатність використовувати у фаховій діяльності знання гуманітарних та соціальних наук, вміння аналізувати, оцінювати і прогнозувати політичні, економічні, культурні й соціальні події та явища.</p> <p>Здатність працювати з історичними текстами і документами кінця XVI-XVIII ст., коментувати, анотувати їх відповідно до певних критеріїв; презентувати і обговорювати результати наукових досліджень.</p> <p>Здатність вільно оперувати спеціальною термінологією.</p>	
<p>Здатність визначати та оцінювати значення геополітичних факторів в історичному розвитку українських земель у XIX ст.; характеризувати суспільно-політичні трансформації України.</p> <p>Здатність демонструвати об'єктивний, багатоваріантний підхід до вивчення й трактування історії України XIX ст.</p>	<p>Знання предмету, завдань, історіографії та джерел курсу, суспільно-політичного, соціально-економічного та культурного становища українських земель у XIX ст.</p> <p>Уміння співвідносити історичні події, процеси з періодом, епохою на основі знання періодизації історії.</p> <p>Здатність аналізувати та узагальнювати у певній системі, порівнювати, оцінювати, пояснювати історичні факти на основі різнобічного вивчення джерел і застосування історичних знань. Здатність визначати та оцінювати значення геополітичних факторів в історичному розвитку України. Здатність демонструвати свідоме застосування в професійній діяльності методології та знань історії. Готовність до саморозвитку та духовного самовдосконалення.</p>	<p>Історія України XIX ст.</p>
<p>Здатність практично використовувати набуті знання в науковій, викладацькій, музейній, краєзнавчій праці.</p> <p>Здатність науково оцінювати роль суб'єктивних та об'єктивних чинників в історичному процесі, подіях і явищах.</p>	<p>Знання сучасних методів історичного пізнання та використання історичного термінологічно-понятійного апарату.</p> <p>Обізнаність в специфіці політичного, соціального, економічного, культурного життя України в новітню добу.</p> <p>Здатність аналізувати характер та особливості історичного процесу на території України XX - на початку XXI ст.</p> <p>Здатність самостійно поглиблювати свої знання у рамках дисципліни шляхом пошуку й опрацювання нової інформації з використанням сучасних засобів технічної інформації.</p>	<p>Історія України XX ст.</p>
<p>Здатність визначати основні чинники формування, функціонування та еволюції стародавніх цивілізацій, виявляти їх особливі риси та взаємозв'язки;</p>	<p>Знання джерел та загальної історіографії історії Стародавнього Сходу, хронології та періодизації стародавньої історії, основних етапів процесу державотворення. Розуміння</p>	<p>Історія стародавнього світу</p>

<p>аналізувати економічні, соціальні, політичні та культурно-етнічні характеристики функціонування старосхідних держав. Здатність демонструвати об'єктивний, багатоваріантний підхід до вивчення й трактування історії стародавнього світу.</p>	<p>особливих та загальних рис розвитку східних цивілізацій. Здатність аналізувати та узагальнювати зміст історичних джерел, працювати з картою; аргументувати власну думку з дискусійних питань курсу. Здатність оцінити роль суб'єктивних і об'єктивних чинників в історичному процесі, подіях і явищах старосхідної історії. Готовність застосовувати набуті знання, навички та вміння в самостійній практичній, науковій та педагогічній роботі.</p>	
<p>Здатність визначати та демонструвати набір соціально-економічних, політичних, культурних та інших характеристик розвитку суспільства Європи за доби середньовіччя. Здатність орієнтуватися в основних наукових підходах щодо дослідження європейського середньовіччя.</p>	<p>Знання джерел та загальної історіографії, основних понять і термінів з історії європейського середньовіччя. Уміння добирати та опрацьовувати джерела та наукову літературу з історії європейського середньовіччя; характеризувати основні елементи культурного коду європейської середньовічної цивілізації. Володіння базовими поняттями, науковим інструментарієм для дослідження європейського середньовіччя. Готовність застосовувати набуті знання, навички та вміння в самостійній практичній, науковій та педагогічній роботі.</p>	<p>Історія середніх віків</p>
<p>Знання поняття правового статусу людини і громадянина та його структура; принципи правового статусу людини і громадянина; права людини в історії політико-правової думки; поняття та ознаки прав і свобод; система прав, свобод та обов'язків людини і громадянина в Україні; поняття гарантій прав та свобод людини і громадянина в Україні; юридичні гарантії реалізації та захисту прав та свобод людини і громадянина в Україні; міжнародні гарантії захисту прав та свобод людини.</p>	<p>Знання і розуміння найважливіших фактів, концепцій, принципів і теорій правового статусу людини і громадянина та їх правового захисту; вміння застосовувати ці знання для розв'язання практичних завдань; вміти правильно здійснювати застосування конституційно-правових норм, норм міжнародних договорів та судової практики; компетентності з письмового й усного представлення наукового та практичного матеріалу та аргументування. Уміння самостійно працювати з нормативно-правовими актами та міжнародними договорами; навички вирішення правових ситуацій у сфері реалізації та захисту прав і свобод людини і громадянина; вміння аналізувати норми національного законодавства і міжнародного права, правильно документувати результати; здатність обробляти й тлумачити правові норми.</p>	<p>Правове регулювання захисту прав людини</p>
<p>Знання методології дослідження сутності і змісту конституційно-правових явищ, основ теорії конституції, конституційного положення людини і громадянина, територіальної організації держави, здійснення державної влади та місцевого самоуправління. Здатність визначати особливості конституційно-правових інститутів; розуміти принципи правового аналізу конституційного законодавства. Здатність застосовувати на практиці історико-правовий та порівняльно-правовий метод вивчення українського законодавства.</p>	<p>Знання поняття, предмету і методів конституційного права, його місця в системі галузей публічного права. Розуміння основних положень теорії конституціоналізму та конституції, концептуальних засад правового статусу людини і громадянина, конституційних основ побудови громадянського суспільства в Україні, системи органів державної влади і місцевого самоврядування, засад територіального устрою. Уміння користуватися здобутими навичками у сфері взаємовідносин громадян, їх об'єднань та інших інститутів громадянського суспільства із органами та посадовими особами публічної влади. Здатність аналізувати та коментувати нормативно-правові акти, які регламентують статус людини та громадянина,</p>	<p>Конституційне право України</p>



	<p>функціонування інститутів громадянського суспільства, організацію та діяльність органів державної влади і місцевого самоврядування.</p> <p>Здатність демонструвати сформованість професійної правосвідомості і правової культури.</p>	
<p>Знання основних загальних закономірностей виникнення, розвитку та функціонування держави і права, а також систему найважливіших та базових понять та категорій у сфері держави і права; найбільш розповсюджені форми корупційних діянь; основи законотворчої діяльності як однієї з фундаментальних засад розвитку права; основи правового статусу особи.</p>	<p>Знання предмету, функцій та методології теорії держави і права, закономірностей виникнення і розвитку, засад і механізмів правового регулювання, правових систем світу.</p> <p>Здатність використовувати загальнотеоретичні знання як методологічні у процесі вивчення дисциплін галузі, аналізувати державно-правові інститути, оцінювати їх з точки зору культурної цінності. Здатність демонструвати сформованість професійної правосвідомості і правової культури; спроможність користуватися вітчизняними та міжнародними нормативно-правовими актами, різними джерелами права, юридичною літературою, усвідомлено використовувати їх для правових процедур захисту прав і свобод людини.</p>	Теорія держави і права
<p>Знання основних принципів та джерел адміністративного права, чинні норми Конституції України, Цивільного кодексу України та інших нормативно-правових актів, що регулюють цивільні відносини. Здатність правильно тлумачити та застосовувати норми адміністративного права в процесі роботи за спеціальністю.</p>	<p>Знання суті і принципів адміністративного права як навчальної дисципліни, юридичної науки та галузі права; особливостей адміністративно-правових норм та відносин, видів та можливостей застосування адміністративної відповідальності. Розуміння теоретичних і правових основ державного управління і діяльності виконавчої влади, їхньої компетенції і системи, правових основ взаємодії з іншими державними органами. Уміння тлумачити та застосовувати чинне законодавство України, що регулює адміністративну відповідальність та здійснення державного управління. Здатність висловити власну правову позицію з використанням посилань на нормативні акти адміністративного права.</p>	Адміністративне право України
<p>Здатність практично використовувати набуті знання в науково-дослідницькій роботі.</p> <p>Здатність оцінювати головну практичну галузь результатів дослідження.</p>	<p>Знання сучасних методів наукового дослідження та використання історичного термінологічно-понятійного апарату.</p> <p>Здатність до створення практичних висновків курсової роботи, що рекомендуються освітній сфері.</p> <p>Здатність структурувати й візуалізувати навчальний матеріал та результати наукових досліджень на основі використання сучасних інформаційних технологій</p> <p>Здатність самостійно поглиблювати свої знання шляхом пошуку й обробки наукової інформації.</p>	Курсова робота з історії
<p>Здатність практично використовувати набуті знання в галузі права.</p> <p>Здатність оцінювати головну практичну галузь результатів дослідження.</p>	<p>Знання сучасних методів наукового дослідження та використання термінологічно-понятійного апарату юридичної науки.</p> <p>Здатність структурувати й візуалізувати навчальний матеріал та результати наукових досліджень на основі використання сучасних досліджень у галузі права.</p> <p>Здатність самостійно поглиблювати свої знання шляхом пошуку й обробки наукової</p>	Курсова робота з правознавства

	інформації. Здатність узагальнювати основні результати дослідження, давати рекомендації щодо розв'язання проблемних питань, вдосконалення законодавства тощо, втілення результатів роботи у практику.	
<b>II. Цикл професійної підготовки</b>		
<b>2.1 Психолого-педагогічна підготовка</b>		
Знання основних підходів до визначення педагогіки як науки, її взаємозв'язок з іншими науками; основних методів педагогіки; педагогічні технології, моделі виховання. Здатність застосовувати положення сучасної педагогіки; формувати індивідуальну педагогічну позицію щодо процесу навчання учнів; демонструвати досвід володіння сучасними педагогічними технологіями; засвоєними формами і методами групової педагогічної взаємодії.	Знання основ педагогіки, її основних понять і категорій; педагогічних технологій, моделей виховання. Уміння планувати та організувати навчально-виховну роботу у відповідності з основними педагогічними закономірностями та принципами. Здатність осмислювати та аналізувати педагогічну дійсність, готовність до педагогічної праці на гностичному, комунікативному, операційному рівнях. Уміння моделювати та розв'язувати педагогічні ситуації; застосовувати нові технології навчання та виховання, ефективно керувати діяльністю і спілкуванням дітей, спрямовуючи їх розвиток. Здатність займатися самоосвітою, самовдосконаленням	<b>Педагогіка</b>
Розуміння закономірностей формування і розвитку особистості і особливостей поведінки людини в суспільному середовищі. Здатність до застосування методик дослідження і аналізу особистісно-психологічних властивостей людей. Здатність орієнтуватися у ситуаціях соціальних відносин і визначати необхідні засоби оптимальної взаємодії партнерів; вміти проводити аналіз психічних станів та властивостей особистості для оптимізації навчально-виховного процесу.	Знання загальних закономірностей та механізмів і психічної діяльності, сутності і специфіки психічного відображення дійсності; сутності, структури та психологічних властивостей особистості як системної якості індивіда; індивідуально-типологічних особливостей особистості (темперамент, характер, здібності) та можливостей впливу на їх розвиток; змісту, структури і видів діяльності та поведінки як психологічних феноменів. Уміння організувати дослідження психічних явищ відповідно до методологічних принципів психології; проводити науково-обґрунтований аналіз психологічних фактів; пояснювати психологічний зміст та механізми становлення і розвитку різних форм прояву психіки особистості; аналізувати психологічний зміст, структуру, механізми і умови розвитку особистості та окремих її складових; застосовувати набуті знання для аналізу психологічної сутності різних проявів поведінки і діяльності особистості.	<b>Психологія</b>
Знання наукових засад побудови освітнього процесу з використанням цифрових технологій, їх ефективного застосування в роботі з учнями, впливу освітньо-інформаційного середовища на різні сторони розвитку особистості. Формування сучасного рівня інформаційної та комп'ютерної культури, набуття практичних навичок використання цифрових освітніх ресурсів. Здатність застосовувати цифрові технології в науково-дослідній роботі та освітньо-виховному процесі.	Знання основних тенденцій інформатизації освіти, вимог до вчителя в інформаційному суспільстві, правил та норм роботи з комп'ютерною технікою, основних способів використання інформаційно-комунікаційних технологій в професійній діяльності – вимог до створення та застосування цифрових технологій в науково-дослідній роботі та навчально-виховному процесі. Уміння управляти роботою комп'ютера, запускати на виконання програми, управляти об'єктами операційної системи й офісними додатками для оброблення й подання навчального матеріалу; працювати в графічному растровому та векторному редакторах, здійснювати запис звуку та відео за допомогою різних програм та компонування навчальних відеосюжетів, використовувати готові педагогічні програмні продукти в	<b>НІТ в історії</b>

	освітньому процесі; проведення фактографічного, документального та бібліографічного пошуку історичної інформації в мережі Інтернет; створювати персональні веб-сайти, тестові завдання за допомогою електронних засобів тощо, а також раціонально застосовувати ІКТ в історичній освіті та науці, розвивати інформаційну і компетентність у сфері інновацій та вдосконалення.	
Розуміння структури системи, змісту та концептуальних завдань навчання історії у загальноосвітній школі. Здатність застосовувати комп'ютерні технології, технології дистанційного навчання, модульно-тьюторську систему навчання, технологію ситуаційного навчання, дослідницьких проєктів, технологій навчання у співробітництві тощо, як інструментів пізнання. Готовність презентувати особисту концепцію проєктування дидактичної системи.	Знання історії розвитку та методології методики як наукової дисципліни; змісту шкільних курсів історії; засобів, методів й основних прийомів навчання історії; критеріїв оцінювання рівнів навчальних досягнень і способів перевірки знань та умінь; основних закономірностей навчання історії. Уміння з'ясувати рівень знань та умінь з історії в учнів конкретної вікової категорії; співвідносити історичний зміст із методами, прийомами та засобами навчання; розробляти оцінювальні завдання, передбачати та прогнозувати результати навчання, вносити корективи в педагогічну діяльність; уміння укладати плани-конспекти уроків, готувати виховні заходи для організації позакласної роботи, виготовляти та застосовувати прості наочні посібники; вести педагогічне спостереження, брати участь в експериментальній роботі. Здатність передбачати та прогнозувати результати навчання, вносити корективи в педагогічну діяльність	Теорія та методика навчання історії
Розуміння структури системи, змісту та концептуальних завдань навчання громадянської освіти у загальній середній школі. Знання методологічних засад навчання громадянської освіти як предметної галузі. Здатність працювати на уроках з компетентісно орієнтованими методиками навчання; визначати способи формування, критерії моніторингу та оцінювання громадянської компетентності учнів.	Знання предмета, цілей, завдань, змісту <i>громадянської освіти, наукових засад предметної методики</i> , теоретичних основ дидактики, <i>закономірностей процесу навчання громадянської освіти</i> . Готовність до організації, планування і проведення урочної та позакласної навчальної діяльності з предмету «Громадянська освіта». Готовність працювати на уроках з технологіями проблемного, практичного навчання, організувати пізнання у проєктній діяльності. Здатність формувати та оцінювати в учнів рівні громадянської компетентності	Теорія та методика громадянської освіти
Знання наукових засад навчання шкільного курсу правознавства його місці в системі правової освіти. Розуміння цілей, завдань та особливостей змісту шкільного курсу правознавства та структури правової компетентності учнів. Уміння імплементувати набуті з правових дисциплін знання, реалізувати між предметні зв'язки. Готовність працювати з компетентісно орієнтованими методиками.	Знання змісту роботи вчителя щодо організації, планування і проведення уроків « Основи правознавства». Знання змісту шкільних програм і підручників (навчальні посібники) , їх структуру і зміст. Здатність застосовувати спеціальні методи навчання правознавства, організувати і проводити практичні уроки, здійснювати контроль знань і вмінь учнів із предмету.	Методика навчання правознавства
Знання історичних етапів становлення та розвитку методу проєктів; теоретичних основ організації навчальних проєктів. Уміння за змістом шкільних програм і підручників з історії та суспільствознавства визначати теми навчальних проєктів. Змісту роботи вчителя щодо організації,	Знання алгоритму дій на підготовчому, технологічному і рефлексійному етапах проєкту; уміння визначати результативність теоретичної або практичної спрямованості теми навчального проєкту, її актуальність для суб'єктів проєктної діяльності та відповідність потребам сьогодення; Готовність проводити проєктні уроки,	Організація проєктної діяльності



<p>планування і проведення проектних уроків; Готовність до організації соціальних та телекомунікаційних проектів.</p>	<p>створювати описи проектів; Здатність виявляти проектну ініціативу, реалізовувати соціальні проекти, оцінювати проектну діяльність учнів.</p>	
<p>Знання основ наукових досліджень, уміння використовувати методи наукових досліджень. Здатність узагальнювати знання та застосовувати їх до комплексного вирішення конкретного завдання. Уміння опрацювати бази знань, літературу, проводити експерименти, узагальнювати педагогічний і науковий досвід.</p>	<p>Здатність проводити самостійно наукове дослідження з педагогіки, застосовувати загальнонаукові і спеціальні методи, виявляти творчий підхід у діяльності. Здатність визначати актуальні питання навчання і виховання, формулювати судження і висновки, логічно послідовно і доказово їх викладати; захищати обрану позицію на публічному захисті. Готовність працювати з науково-методичною літературою, систематизувати й аналізувати фактичний матеріал, самостійно творчо його осмислювати та узагальнювати.</p>	<p><b>Курсова робота з педагогіки або психології</b></p>
<p><b>2.2 Науково-предметна підготовка</b></p>		
<p>Розуміння наукових підходів до вивчення історії слов'янських народів, що склалися у вітчизняній та зарубіжній історіографії. Здатність застосовувати базовий понятійний апарат дисципліни, визначати особливості розвитку кожної із слов'янських країн Центральної та Південної Європи, вплив досвіду їх історичного розвитку на сьогодення. Здатність демонструвати об'єктивний, багатоваріантний підхід до вивчення й трактування історії слов'янських народів.</p>	<p>Знання джерел, основних понять і термінів з історії слов'янських народів. Знання стану внутрішньої і зовнішньої політики кожної країни, основних тенденцій їх розвитку у різні періоди їх історії, основної хронології подій. Уміння аналізувати головні події в історії слов'янських народів, локалізувати історичні події та об'єкти на карті, встановлювати причинно-наслідкові зв'язки між історичними подіями та явищами. Здатність демонструвати практичні навички роботи з історичними документами, науковою літературою, періодичними виданнями. Здатність оцінювати роль слов'янських народів у всесвітній історії. Здатність демонструвати мотивацію до поглиблення інструментальних знань та когнітивних умінь для подальшого вивчення вітчизняної та світової історії</p>	<p><b>Історія народів слов'янських</b></p>
<p>Розуміння соціальної основи історичного знання, його теоретичних та методологічних принципів, історіографії з предмету, знання джерельної бази історичних досліджень Нового часу. Здатність визначати основні рушійні сили розвитку, фактологію історичного процесу західного суспільства XVII – на початку XX ст.; локалізувати історичні події та об'єкти на карті, оцінювати зміни в геополітичному контексті.</p>	<p>Конкретно-історичні знання щодо перебігу основних подій суспільно-політичного процесу, загальних тенденцій формування системи міжнародних відносин, соціально-економічних змін, основних етапів духовного і культурного життя країн Західної Європи та Північної Америки. Здатність визначати основні рушійні сили розвитку, фактологію історичного процесу західного суспільства XVII – на початку XX ст. Уміння критично опрацювати рекомендовані джерела та літературу, фактологічний матеріал, використовувати у практиці навчальній та професійній діяльності. Здатність демонструвати об'єктивний, багатоваріантний підхід до вивчення й трактування нової історії країн Європи і Америки.</p>	<p><b>Нова історія країн Європи та Америки</b></p>
<p>Розуміння соціальної основи історичного знання, його теоретичних та методологічних принципів, історіографії з предмету, знання джерельної бази історичних досліджень Новітнього часу. Здатність визначати основні рушійні сили розвитку, фактологію історичного процесу західного суспільства XX – на початку XXI ст.; локалізувати історичні події та об'єкти на карті, оцінювати зміни в геополітичному контексті.</p>	<p>Знання наукової періодизації, етапів і процесів історії країн Західної Європи та Північної Америки після Першої світової війни до сучасності; спільних і відмінних рис їх історичного розвитку, хронології найголовніших подій і політичну географію країн цих регіонів; джерел і літератури з проблем курсу. Здатність визначати основні рушійні сили розвитку історичного процесу західного суспільства XX – початку XXI ст. Уміння критично опрацювати рекомендовані джерела та літературу,</p>	<p><b>Новітня історія країн Європи та Америки</b></p>

	<p>фактологічний матеріал, використовувати у практиці навчальній та професійній діяльності. Здатність визначати зміни в економічному розвитку та соціальній структурі, особливості урбанізаційних процесів, партійно-політичних відносин, зовнішньополітичних процесів у контексті формування геополітичної карти світу. Здатність демонструвати об'єктивний, багатоваріантний підхід до вивчення й трактування новітньої історії країн Європи і Америки.</p>	
<p>Розуміння цивілізаційних основ країн Азії та Африки їх орієнтацію, систему цінностей, пріоритети, структуру, проблеми релігії, культури, менталітету. Здатність характеризувати загальні тенденції історичного розвитку країн Азії, Африки в новий час; визначати національно особливі риси, характерні для окремої країни або групи країн, робити диференційований порівняльно-історичний аналіз рівня соціально-економічного, суспільно-політичного і культурного розвитку цих країн.</p>	<p>Знання предмету, періодизації, основних рушійних сил розвитку історичного процесу нової історії країн регіону. Здатність характеризувати суспільний лад і політичну карту Азії і Африки з XVI ст. до початку XX ст.; особливості розвитку країн Азії і Африки в новий час.</p> <p>Уміння визначати та аналізувати основні проблеми і події політичної історії в країнах Азії і Африки, особливості соціально-економічного і культурного розвитку окремих регіонів, вплив на нього колоніальної системи, релігійні особливості окремих країн та зміни, які відбулися у ході формування геополітичної карти світу. Здатність застосовувати когнітивні уміння для встановлення міжпредметних зв'язків; локалізувати історичні події та об'єкти на карті; оцінювати зміни в геополітичному контексті; визначати місце і роль кожної з країн у системі міжнародних відносин на відповідному історичному відрізку часу. Готовність викладати історію країн Азії, Африки та Латинської Америки як складову частину курсу загальної історії в загальноосвітній школі.</p>	<p><b>Нова історія країн Азії та Африки</b></p>
<p>Розуміння цивілізаційних основ країн Азії та Африки їх орієнтацію, систему цінностей, пріоритети, структуру, проблеми релігії, культури, менталітету. Здатність характеризувати загальні тенденції історичного розвитку країн Азії, Африки в новітній час; визначати національно особливі риси, характерні для окремої країни або групи країн, робити диференційований порівняльно-історичний аналіз рівня соціально-економічного, суспільно-політичного і культурного розвитку цих країн.</p>	<p>Знання предмету, періодизації, основних рушійних сил розвитку історичного процесу новітньої історії країн регіону. Здатність характеризувати суспільний лад і політичну карту Азії і Африки XX – XXI ст., особливості розвитку країн Азії і Африки в новітній час.</p> <p>Уміння визначати та аналізувати основні проблеми і події політичної історії в країнах Азії і Африки, особливості соціально-економічного і культурного розвитку окремих регіонів, вплив на нього колоніальної системи, релігійні особливості окремих країн та зміни, які відбулися у ході формування геополітичної карти світу. Здатність застосовувати когнітивні уміння для встановлення міжпредметних зв'язків; локалізувати історичні події та об'єкти на карті; оцінювати зміни в геополітичному контексті; визначати місце і роль кожної з країн у системі міжнародних відносин на відповідному історичному відрізку часу. Готовність викладати історію країн Азії, Африки та Латинської Америки як складову частину курсу загальної історії в загальноосвітній школі.</p>	<p><b>Новітня історія країн Азії та Африки</b></p>
<p>Здатність практично послуговуватись методами історичного дослідження; застосовувати наукову критику до аналізу поглядів дослідників минулого, робити власні узагальнення щодо теоретичного і методичного рівня наукових праць з</p>	<p>Знання основних етапів розвитку національної історіографії та головних історичних концепцій, які відповідали певним історичним періодам. Розуміння основних понять, категорій та дефініцій, їх загальнонаукове та прикладне смислове навантаження в контексті</p>	<p><b>Історіографія історії України</b></p>



<p>історії України. Здатність отримувати знання з різних комунікативних потоків, працювати з джерелами історичної інформації, використовувати високі стандарти текстового аналізу.</p>	<p>курсу. Володіння теоретичними та методологічними засадами історіописання, знання представників української історичної науки, їх головних творів, здатність характеризувати концептуальні засади історичних шкіл. Здатність застосовувати когнітивні уміння для встановлення міжпредметних зв'язків. Вміння демонструвати мотивацію до поглиблення інструментальних знань та когнітивних умінь для подальшого вивчення вітчизняної та світової історії. Здатність використовувати історіографічні знання при написанні курсових робіт та наукових текстів; застосовувати набуті історіографічні знання в професійній діяльності, суспільному житті та громадсько-виховній роботі.</p>	
<p>Розуміння розміщення, принципів відбору, застосування історіографічного доробку та архівних документів для реконструкції політичної та культурної історії в українському і світовому контекстах, для комплексного дослідження історичних, суспільно-політичних, державотворчих, соціокультурних аспектів становлення та життєдіяльності народів світу. Здатність до світоглядного самовизначення, усвідомленого ставлення до історичної пам'яті як частини культурного капіталу, формування на її основі соціально-моральної позиції особистості.</p>	<p>Знання теорій історичного процесу, етапів і методів історичного дослідження, соціальних функцій історичної свідомості, місця і ролі історичних знань у сучасному суспільстві. Розуміння змісту основних напрямів і шкіл сучасної історичної науки, головних проблем у розвитку історіографії та впливу сучасної гуманітаристики на історіографічний процес. Знання основних аспектів теоретико-методологічного дискурсу усно-історичних досліджень у просторі конструювання минулого.</p>	<p><b>Історіографія</b> <b>всесвітньої історії</b></p>
<p>Знання функцій та принципів цивільного та господарського права, їх джерел; поняття, зміст та види цивільних та господарських відносин, їх специфіку, підстави виникнення та їх учасників. Здійснювати обґрунтування своєї позиції щодо проблемних і спірних питань, користуючись методикою з урахуванням правил формальної логіки та досягнень правозастосовної юридичної техніки.</p>	<p>Знання предмету, методів, функцій, джерел цивільного та господарського права України; загальної характеристики суб'єктів цивільних та господарських правовідносин; основних положень про право інтелектуальної власності та правовий статус господарських товариств і об'єднань, правочини; структуру цивільного та господарського кодексів України. Здатність користуватися понятійним апаратом навчальної дисципліни; навичками викладення, існуючих в літературі й практиці проблемних і спірних положень з різних питань дисципліни. Здатність проводити тлумачення норми цивільного чи господарського права; забезпечувати належний рівень використання первинної інформації в умовах ситуаційних завдань з метою доведення обраної правової позиції; обґрунтовувати правову позицію з обов'язковим посиланням на норми чинного законодавства. Здатність розв'язувати задачі практичного характеру; застосовувати набуті знання на практиці (при вчиненні правочинів, представництві інтересів, при спадкуванні та виконанні зобов'язань) та в предметній діяльності учителя.</p>	<p><b>Цивільне і господарське право</b></p>
<p>Здатність продемонструвати когнітивні уміння та практично використовувати набуті знання в науковій, педагогічній, музейній, краєзнавчій праці. Здатність науково оцінювати стан, роль пам'яткоохоронних об'єктів та музеїв в історичному процесі, подіях та явищах.</p>	<p>Знання сучасних концепцій, підходів, методів історичного пізнання та використання історичного термінологічно-понятійного апарату. Обізнаність в специфіці пам'яткоохоронної та музейної діяльності України в новітню добу. Знання витоків пам'яткоохоронної та музейної справи в історії культури, особливостей</p>	<p><b>Пам'яткознавство</b> <b>і музезнавство</b></p>

	<p>вітчизняного музеєзнавства на всіх етапах розвитку, основних напрямів фондової, науково-дослідницької роботи в музейних установах, засобів передачі культурних знань.</p> <p>Уміння аналізувати внутрішню організацію музеїв, систему наукового комплектування музейних фондів, документування та зберігання колекцій. Здатність каталогізувати пам'ятки та музейні предмети; демонструвати уміння навички складання тематико-експозиційного плану; складати супровідні тексти та фотоматеріали музейної експозиції; мати навички проведення музейної екскурсії.</p>	
<p>Знання законодавчого визначення основних понять кримінального права; найважливішими інститутами та положеннями Загальної та Особливої частини Кримінального Кодексу України. Готовність виявляти поважне ставлення до закону про кримінальну відповідальність як важливого засобу захисту людини, її прав, свобод і законних інтересів, інтересів суспільства і держави від злочинних посягань.</p>	<p>Знання змісту законодавства про кримінальну відповідальність, основних принципів та інститутів Загальної частини кримінального права України, понятійно-категоріального апарату кримінального права.</p> <p>Здатність аналізувати норми, їх тлумачення, сутності (змісту) положень та інститутів кримінального права України, вміння співвідносити теоретичні знання із практикою їх застосування. Здатність правильно орієнтуватися в діючому кримінальному законодавстві, набути вміння застосовувати норми кримінального права при кваліфікації злочинів.</p> <p>Здатність встановлювати зв'язки кримінального права України з іншими галузями права і юридичними навчальними дисциплінами. Готовність застосовувати набуті когнітивні уміння у процесі роботи за спеціальністю.</p>	<p><b>Кримінальне право України</b></p>
<p>Знання характеру розташування етносів, політичних і економічних утворень в різні історичні епохи; закономірностей і розвитку історико-географічних досліджень. Здатність розрізняти предмет вивчення історичної географії та історії географії; визначати роль природно-географічних факторів у розвитку суспільства. Здатність демонструвати навички самостійного картографування історичних подій та періодів.</p>	<p>Знання теоретичних та методологічних основ історичної географії України, закономірностей історичного процесу, окремих історичних подій з їх географічними кордонами та особливостями природних умов, де вони відбуваються; роль природного середовища в антропогенезі й етногенезі та соціально-економічному і культурному розвитку суспільства.</p> <p>Здатність визначати роль природно-географічних факторів у розвитку суспільства; аналізувати історико-географічні проблеми історії України, пов'язані з різними хронологічними періодами.</p> <p>Готовність організувати практичну роботу учнів із різними типами джерел історичної географії (проводити самостійний пошук інформації за поданими джерелами та посібниками; виконувати завдання на контурних картах, створювати історичну карту та картосхему за описом).</p>	<p><b>Історична географія України</b></p>
<p>Здатність до абстрактного мислення, аналізу і синтезу.</p> <p>Здатність застосовувати набуті знання, навички та вміння в самостійній практичній, науковій та педагогічній роботі.</p>	<p>Знання сучасних концепцій, підходів, методів історичного пізнання та використання історичного термінологічно-понятійного апарату.</p> <p>Здатність встановлювати історичні закономірності розвитку військового мистецтва українського народу.</p> <p>Вміння встановлювати причинно-наслідкові зв'язки між певними фактами, подіями, явищами.</p> <p>Уміння аналізувати діяльність провідних</p>	<p><b>Військова історія України</b></p>

	<p>діячів української військової історії, які визначали характер та особливості того чи іншого періоду.</p> <p>Спроможність інтерпретувати тексти історичних джерел і пам'яток матеріальної культури.</p>	
Практична підготовка ОП		
<p>Здатність оволодіти знаннями практично розрізняти пам'ятки археології; культуру носіїв певної археологічної культури (відповідно до об'єкту запланованих розкопок чи розвідок);</p> <p>Здатність розрізняти комплекс археологічних пам'яток за допомогою спеціальних методів дослідження. Розуміти та застосовувати послідовність проведення археологічних досліджень. Готовність до добору репродукцій, фотографій, електронних презентацій, побудові екскурсії для школярів до археологічної пам'ятки.</p>	<p>Знання теоретичних основ наукового вивчення археологічних пам'яток різних категорій. Розуміння правил первинної обробки отриманих матеріалів, складання польових описів, зберігання і транспортування артефактів.</p> <p>Уміння працювати з археологічними пам'ятками в природному географічному оточенні, визначати їх фаціальну належність (поселення, стоянка, курганний могильник та ін.); особливості залягання культурного шару, володіння способами і методиками його вивчення.</p> <p>Уміння складати плани пам'яток, що вивчаються, фіксації культурного шару, розмірів, опису процесу роботи (ведення щоденника), окремих об'єктів, поховань і стратиграфічної ситуації.</p> <p>Уміння облаштовувати польовий табір, організувати його функціонування і життєзабезпечення; оформляти результати польових досліджень у вигляді звіту. Готовність використовувати набуті когнітивні уміння на практиці у професійній діяльності.</p>	Археологічна
<p>Здатність до безпосередньої роботи (за індивідуальною програмою) у музеї та з його фондами і колекціями. Здатність демонструвати раціональні прийоми пошуку, відбору, аналітичної і синтетичної критики предметів музейного значення, методику їх використання у науково-дослідній, виховній та практичній роботі за професійною спрямованістю.</p>	<p>Знання організації музеїв в Україні, напрямів та форми їх роботи щодо комплектування, обробки, систематизації, обліку, зберігання та використання музейних експонатів.</p> <p>Набуття навичок раціонального пошуку, відбору, аналітичного дослідження музейних експонатів, методики їх використання у науково-дослідній, навчально-виховній та науково-популяризаторській роботі за професійною спрямованістю, практичний досвід індивідуальної та групової роботи. Здатність до самоорганізації, систематичного набуття й поповнення знань, вмінь і навичок роботи за обраним фахом.</p> <p>Здійснення адекватної самооцінки, здатність до рефлексії діяльності. Готовність використовувати набуті когнітивні уміння на практиці у професійній діяльності.</p>	Музейна
<p>Здатність до інтеграції знань правових дисциплін. Здатність самостійно працювати з законодавчою, інструктивною, та нормативною літературою. Здатність юридично грамотно кваліфікувати факти, приймати рішення та вчиняти інші правові дії у повній відповідності до чинного законодавства; на професійному рівні складати та оформляти правові документи, надавати кваліфіковані консультації та необхідну юридичну допомогу.</p>	<p>Готовність використовувати когнітивні уміння у професійній діяльності, аналізувати на предмет подальшого застосування нормативно-правові акти, що визначають правовий статус, структуру та повноваження органів, установ чи організацій, залежності від їхньої відомчої належності.</p> <p>Уміння проводити правовий аналіз фактів, які мають юридичне значення, аналіз конкретних ситуацій, які виникають у процесі діяльності відповідних органів, установ чи організацій.</p> <p>Уміння творчо застосовувати одержані знання в діяльності відповідних органів, установ чи організацій, їх службових осіб.</p> <p>Готовність брати участь в організації діловодства, використовуючи відомчі накази та інструкції з питань організації</p>	Правова

	<p>функціонування електронних баз даних та ведення внутрішнього контролю за реалізацією отриманої інформації.</p> <p>Демонструвати загально юридичні навички праці в умовах поточної та щоденної роботи відповідних органів, установ чи організацій, їх службових осіб.</p>	
<p>Здатність демонструвати уміння та навички педагогічної праці.</p> <p>Готовність до самостійного проведення навчально-виховної роботи з учнівським колективом та окремими учнями; до професійного самовдосконалення, педагогічної творчості.</p>	<p>Застосування теоретичних знань на практиці; досвід аналізу навчально-виховної роботи.</p> <p>Здатність здійснення виховної роботи з учнівським колективом та окремими учнями; вироблення умінь індивідуального стилю діяльності в умовах педагогічної взаємодії.</p>	Педагогічна
<p>Здатність демонструвати зв'язок теоретичних знань фахових дисциплін з реальним педагогічним процесом; використання їх у розв'язанні конкретних навчальних, розвивальних та виховальних завдань.</p> <p>Здатність проводити уроки з використанням сучасних методів і прийомів навчально-пізнавальної діяльності учнів.</p> <p>Готовність діяти з урахуванням соціальної відповідальності та громадянських та професійних зобов'язань; здійснювати рефлексію педагогічної діяльності.</p>	<p>Знання особливостей організації педагогічного процесу в навчальному закладі, стратегічні цілі навчання.</p> <p>Знання теоретичних основ дидактики та базових знань спеціальності.</p> <p>Здатність переносити вміння та здібності в контекст нової ситуації, організовувати навчально-пізнавальну діяльність учнів.</p> <p>Здатність проводити психолого-педагогічні спостереження за учнями класу, виявляти їхні вікові та індивідуальні особливості, рівень розвитку, рівень вихованості організаційні форми; підбирати методи й засоби проведення уроків у відповідності з дидактичними принципами навчання, враховуючи вікові, психологічні особливості учнів й конкретні умови навчання.</p> <p>Уміння застосовувати інформаційно-комунікаційні технології у навчанні; стимулювати інтерес та активність учнів до засвоєння знань, розвивати їхню увагу, мислення, мовлення.</p> <p>Готовність до реалізації креативних, інноваційних ідей, обміну знаннями, ідеями.</p> <p>Здатність застосовувати технології моніторингу й оцінювання з метою діагностики навчальних досягнень учнів.</p> <p>Здатність працювати самостійно за індивідуальною програмою, застосовуючи гнучку схему планування практичної діяльності та самоконтролю.</p> <p>Готовність до самокорекції педагогічної діяльності на основі вивчення передового педагогічного досвіду.</p>	<p>Виробнича (педагогічна ) практика</p>

## V. Форми атестації здобувачів вищої освіти

Атестація випускників освітньої програми Середня освіта (Історія. Правознавство), проводиться у формі задачі комплексного кваліфікаційного екзамену з історії та методики її навчання та випускного екзамену з правознавства з методикою навчання та завершується видачею документу державного зразка про присудження їм ступеня бакалавра із присвоєнням освітньої кваліфікації: Бакалавр освіти і професійної кваліфікації: вчитель історії, вчитель правознавства. Атестація здійснюється відкрито і публічно.



### VI. Структурно-логічна схема ОП

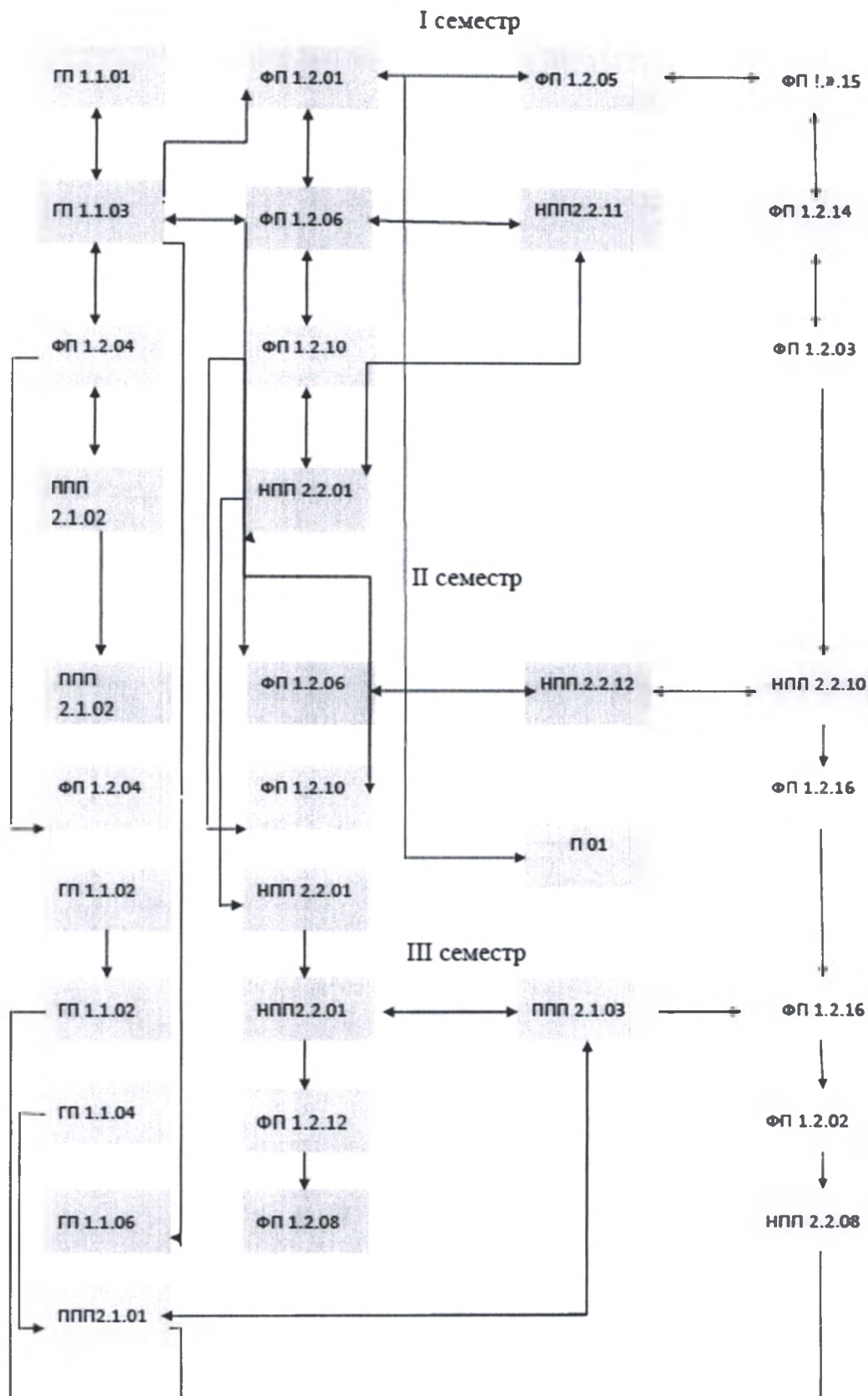



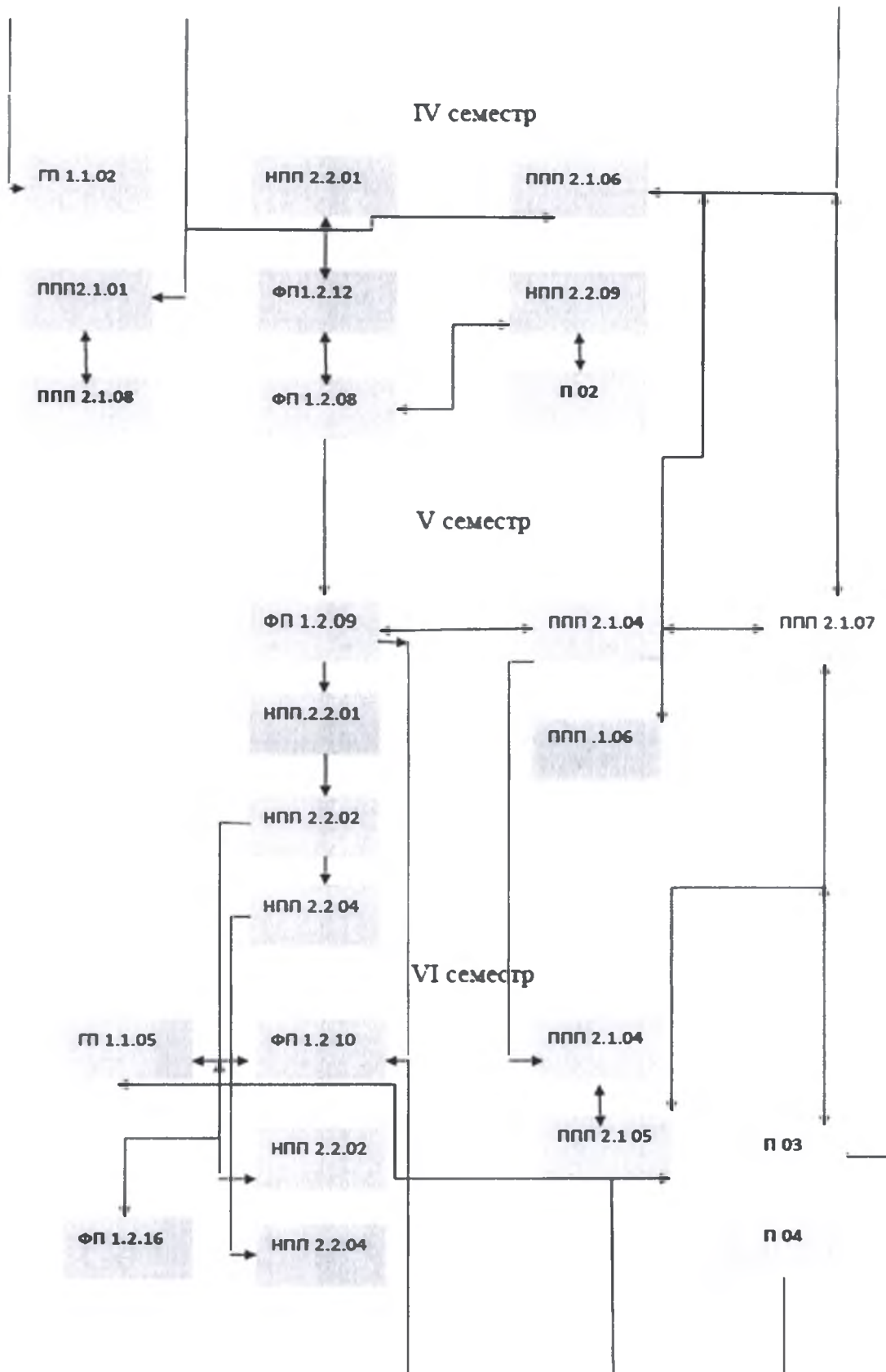

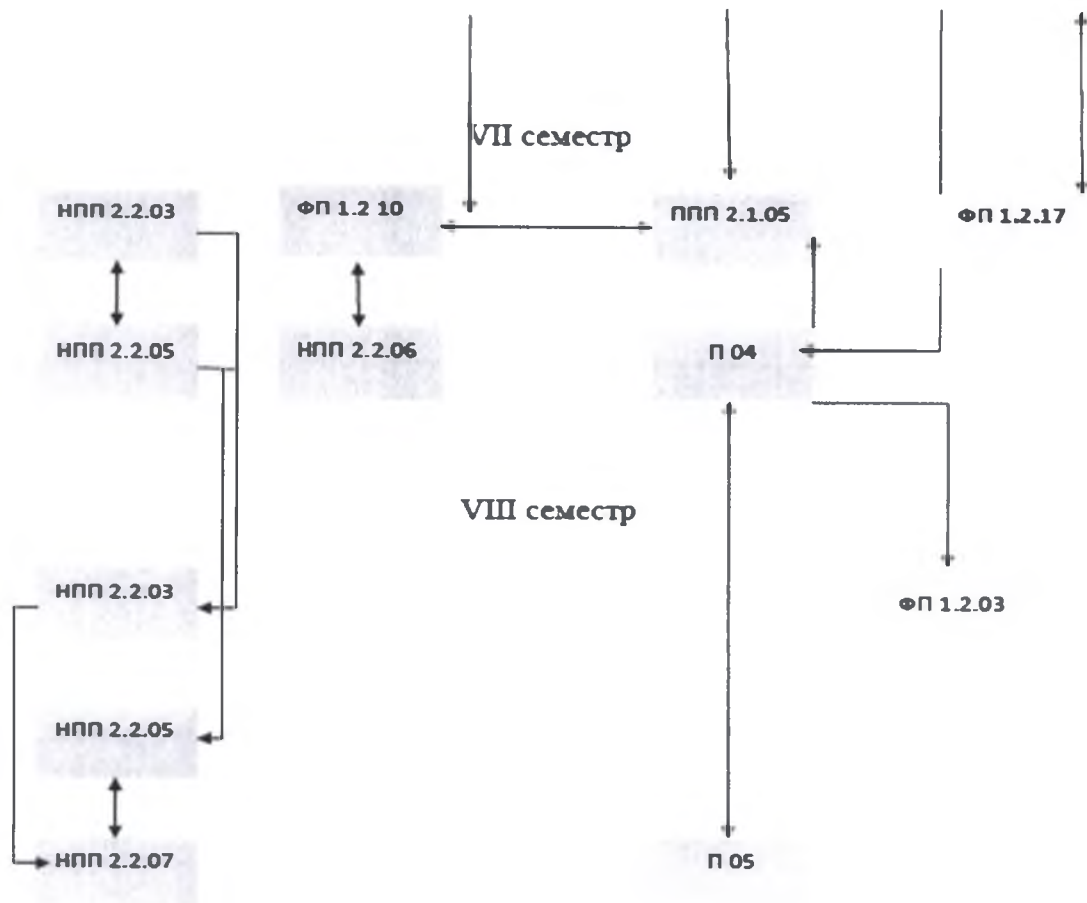





VII. Матриця відповідності програмних компетентностей компонентам освітньої програми

	Нпп 2.2.07	Нпп 2.2.08	Нпп 2.2.09	Нпп 2.2.010	Нпп 2.2.011	Нпп 2.2.012	П 01	П02	П03	П04	П05							
ЗК1							+	+	+	+	+							
ЗК2							+	+	+	+	+							
ЗК3																		
ЗК4							+	+	+	+	+							
ЗК5							+	+	+	+	+							
ЗК6	+	+	+	+	+	+	+	+	+	+	+							
ЗК7	+	+	+	+	+	+	+	+	+	+	+							
ЗК8																		
ЗК9																		
ЗК10																		
ФК1	+		+		+	+												
ФК2	+						+	+	+	+	+							
ФК3	+				+	+												
ФК4											+							
ФК5					+	+	+	+		+	+							
ФК6	+																	
ФК7							+	+	+	+	+							
ФК8		+		+					+		+							
ФК9		+		+					+		+							
ФК10				+														
ФК11		+	+						+		+							
ФК12									+		+							
ФК13		+	+	+														
ФК14									+		+							
ФК15									+		+							
ФК16									+		+							
ФК17	+	+	+	+	+	+	+	+	+	+	+							







Керівник проектної групи  
(гарант освітньої програми)  Возна З.О.

Освітньо-професійну програму схвалено на засіданні кафедри всесвітньої історії та методик навчання УДПУ імені Павла Тичини (протокол № 10 від 24 березня 2020 р.)

Завідувач кафедри  Горохівський Петро Іванович

Освітньо-професійну програму схвалено на засіданні кафедри філософії та суспільних дисциплін УДПУ імені Павла Тичини (протокол № 8 від 15 березня 2020 р.)

Завідувач кафедри  Шачковська Любов Сергіївна

Освітньо-професійну програму схвалено вченою радою історичного факультету УДПУ імені Павла Тичини (протокол № 9 від 26 березня 2020 р.)

Голова вченої ради факультету  Карасевич Анатолій Олександрович

Освітньо-професійну програму погоджено навчально-методичним відділом УДПУ імені Павла Тичини

Начальник відділу  Денисюк Ірина Анатоліївна

Освітньо-професійну програму рекомендовано до впровадження вченою радою Уманського державного педагогічного університету імені Павла Тичини (протокол № 11 від 30 квітня 2020 р.).

Учений секретар університету  Шchedak С. А.